



Aalto-yliopisto
Taiteiden ja suunnittelun
korkeakoulu

**”Oppilaitokset luovaa osaamista luotsaamassa!”
-verkostoseminaari
11.12.13
Simonkatu 13a,
Helsinki**

*Helena Hyvönen
Dekaani, professori*

Taide- ja kulttuurialojen opetuksen merkityksestä luovan osaamisen vahvistajana yhteiskunnallisten haasteiden edessä.

- Aalto-yliopiston idea
- Taiteiden ja suunnittelun korkeakoulu
- Kansallinen työ
- Euroopan Unionin työ luovien alojen eteen





Aalto-yliopisto
Taiteiden ja suunnittelun
korkeakoulu

*Meillä tiede ja
taide kohtaavat
tekniikan
ja talouden*



Kohti parempaa maailmaa

Aalto-yliopiston tärkein tavoite on rakentaa **parempaa maailmaa**. Innostamme ihmisiä rohkeaan **uuteen ajatteluun**, ennakkoluulottomaan **rajojen ylittämiseen** ja ongelmanratkaisuun sekä vastuulliseen **yhdessä tekemiseen**.

Mikään ei lähtökohtaisesti ole mahdotonta.

*Insinööri-
tieteiden
korkeakoulu*

*Kauppa-
korkeakoulu*

*Kemian
tekniikan
korkeakoulu*

*Sähkö-
tekniikan
korkeakoulu*

*Perus-
tieteiden
korkeakoulu*

*Taiteiden ja
suunnittelun
korkeakoulu*



Aalto-yliopisto
Taiteiden ja suunnittelun
korkeakoulu

Research

Relevance by building on strengths



World class

- Computation and modeling
- ICT
- Materials
- Design
- Media



Potential world class

- Global economic business processes
- Process and systems competence
- Architecture
- Art



Thematic impact

- *Digital economy* – mobile technologies, services, media, games, entertainment
- *Energy* & sustainable use of natural resources - **Bioeconomy**
- Human-centred living environments - **LivingPlus**

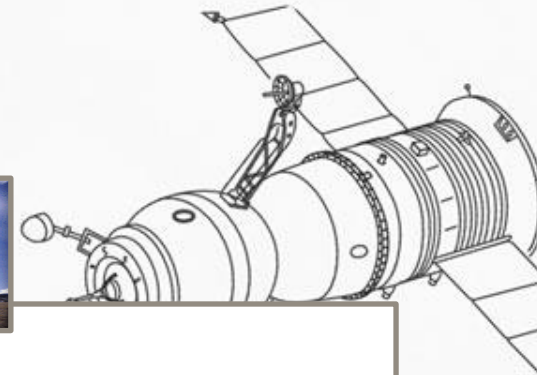

- 5 National Centres of Excellence in Research
 - 7 academy professors, 35+ academy research fellows
 - 5 ERC Advanced Grants, 12 ERC Starting Grants
 - Participation in both of the two EU FET flagship projects
- Human Brain and Graphene

A? Aalto University

"Focusing on quality" – RAE 2009



Taiteiden ja suunnittelun korkeakoulu

Kuva: Aalto-yliopisto



Aalto-yliopisto
Taiteiden ja suunnittelun
korkeakoulu

”Väre”, the new ARTS Building in Otaniemi



Toimintamme perusta

- Olemme **arkkitehtuurin, elokuvan, median, muotoilun ja taiteen** kokonaisuus, joka tuo tieteellisen ajattelun rinnalle kokempuspohjaisen **taiteellisen suunnittelun ja tutkimuksen**.
- **Ihmislähtöisyys** on kaiken opetuksen ja tutkimuksen kulmakivi.
- Painotamme **käytännöllisyyttä ja hyvää muotoilua**, joiden avulla luodaan entistä **parempia ja vastuullisempia elinympäristöjä**.
- Jatkamme edeltäjiemme luomaa **kansainvälisesti tunnettua** osaamista ja olemme vahva ja aktiivinen kansainvälinen toimija.



Student success at international competitions



Nordic art education award goes to Veera Jalava



Aalto University students qualify for final of sustainable construction student competition in Japan



1st Prize at Hyères Fashion Festival, France
• 2013 Satu Maaranen
• 2012 trio Siiri Raasakka, Tiia Sirén and Elina Laitinen



Antti Heikki Pesonen's Korsoteoria (Hit the Wall) wins top award at Nordic Talents event in Copenhagen



Aalto-yliopisto
Taiteiden ja suunnittelun
korkeakoulu



Festival de Mode et de Photographié à Hyères 20
Grand Prix du Jury Première Vision
Satu Maaranen

Monialainen yhteistyö

Monialaisia tutkimusaloja

- **ChemArts**
Muotoilu kohtaa selluloosan – uudet aktiiviset materiaalit
- **Puurakentaminen**
Puurakentamisen innovaatiot, kestävän kehityksen puuarkkitehtuuri
- **Pelisuunnittelu**
Muotoilu ja teknologia yhdistyvät uusiksi sovelluksiksi
- **Aivoaalto**, aivotutkimus ja elokuva kohtaavat
- **ADDlab** 3D mallinnus

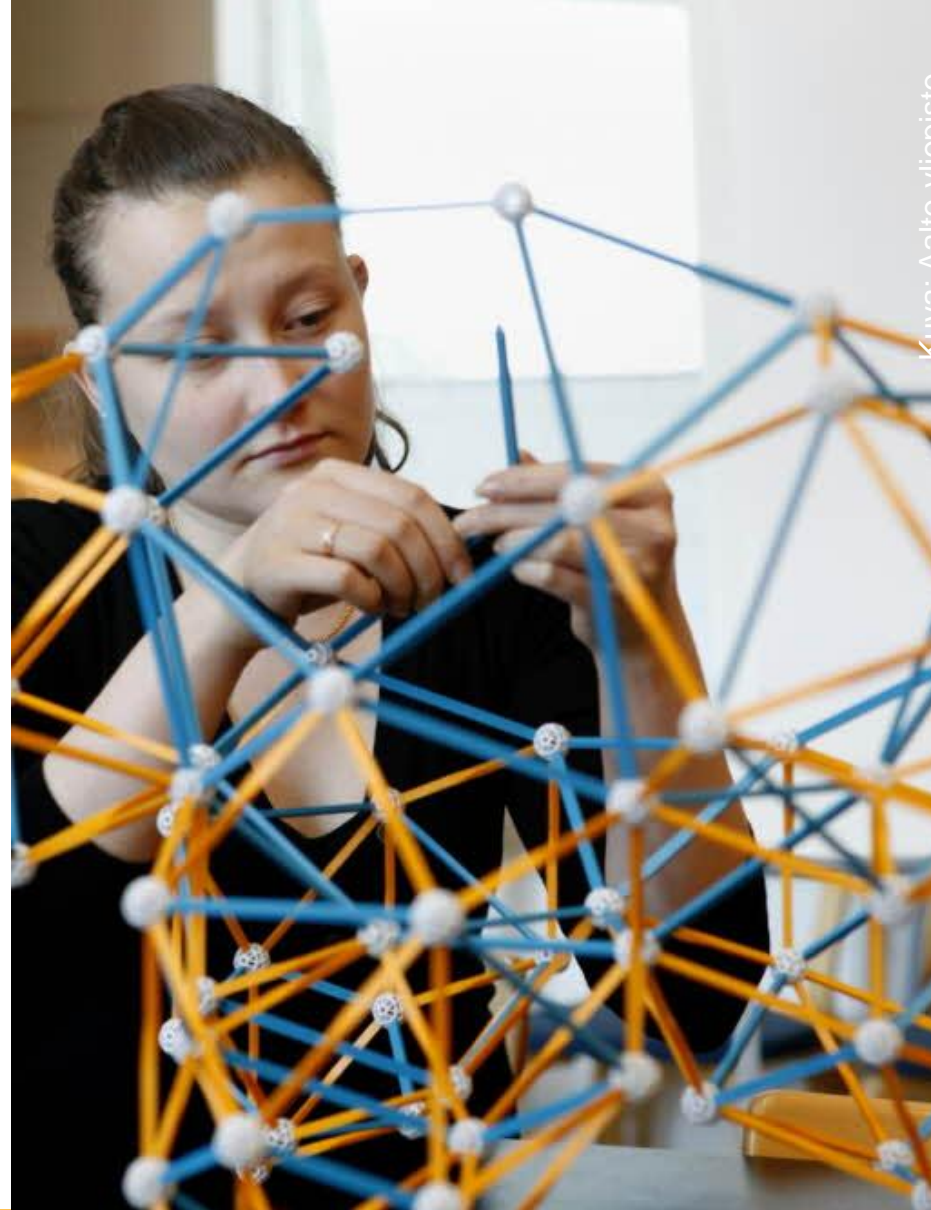

Yhteisen tekemisen alustat

Design Factory, Media Factory, Service Factory

- Yhdistävät koulujen osaamisaloja
- Erilaiset menetelmät haastavat uudenlaisiin toimintamalleihin
- Opiskelijat, tutkijat ja yritykset kohtaavat yhteisissä projekteissa

Units based on Design Factory's mode of operation have also been established at Australia's Swinburne University of Technology and at China's Tongji University in cooperation with Aalto University.



Promoting academic *entrepreneurship*

Aalto Center for
Entrepreneurship
*and innovation
services*

Startup Sauna
*Business
incubator*

Suomi ja Eurooppa

World Design Capital Helsinki 2012 partner

- Aalto University is a partner of the World Design Capital (WDC).
- Aalto University's *Living+* programme creates better living environments in the spirit of sustainable development. The programme includes more than 30 projects.
- Living+ presents different ways of improving everyday life in Finland and globally.
- More information on living.aalto.fi



*Helsinki is the
2012 World
Design Capital
together with
Espoo, Vantaa,
Kauniainen and
Lahti.*

Muotoile Suomi ohjelma 2013

- Uusi ohjelma TEM:n vetovastuulla ja OKM:n kanssa,
- Tiivis yhteistyö Euroopan tasolla
- **Strategiset tavoitteet:**
 - Ymmärretään muotoilun merkitys talouden ja yhteiskunnan kannalta
 - Muotoilun tutkimus ja koulutus ovat korkealla kansainvälisellä tasolla
 - Monialainen muotoilun asiantuntijuus ja Muotoilun rooli kansallisessa innovaatioketjussa
 - Suomi yhdistää vihreän talouden uusiin yritysideoihin ja mahdollisuuksiin
 - Muotoilun mahdollisuudet julkisella sektorilla, julkisissa palveluissa



Value added is created within *the intangible phases* of the production

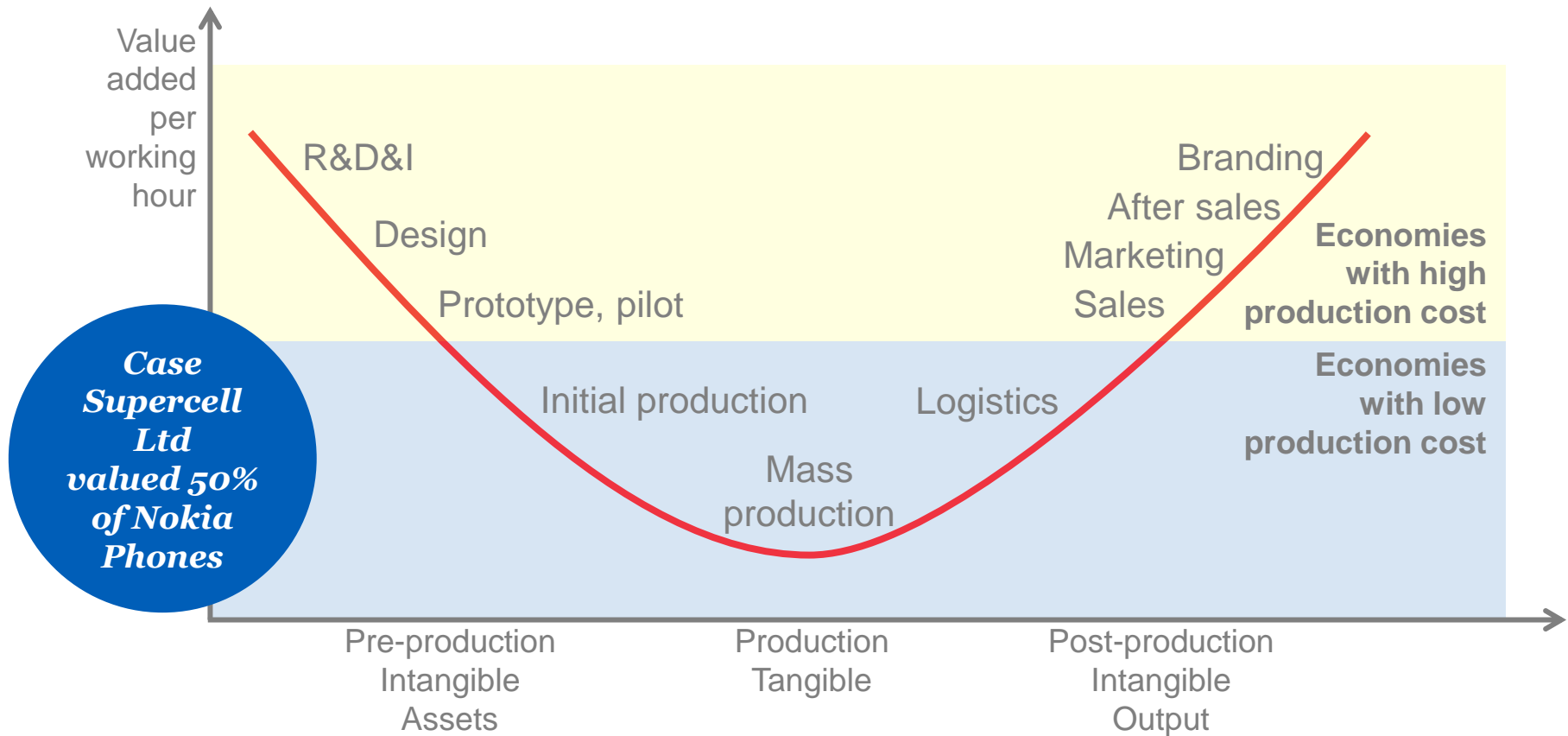

Slush



- Startupeja esiin nostava **Slush-tapahtuma** toi Suomeen sata pääomasijoitusrahastoa.
- Kuudes Slush-tapahtuma järjestettiin Helsingin Kaapelitehtaalla 13.–14.11.
- Tapahtuman järjestää voittoa tavoittelematon **Startup Sauna** -yhteisö

Design is connected to *cultural, social and economical* values



Quality of Opportunity

Equality, Prosperity,
Ethics, Well-being,
Community,
Quality of Life

Cultural Identity

Diversity, Ingenuity,
Agility, Continuity,
complementarity

Responsible Economy

Effectiveness, Efficiency,
Resilience,
Professionalism

European Commission

Cultural and creative industries (CCI)

Round Table Discussions 24.10.2013

- The economic performance of the cultural and creative sectors : 3.3% of GDP and employed 6.7 million people in the EU (3 % of total employment) 2010
 - CCIs indirect impacts, inducing activities in other sectors or by stimulating innovation and the creation of new products, new processes or new social fabric and patterns.
 - These so called "spill-over effects" like innovative SMEs, ICT, tourism, education, science, social innovation, urban regeneration or regional development.
 - Despite the strong potential of CCIs for growth and jobs, they remain a largely untapped resource for the EU 2020 strategy.
 - This is why the European Commission adopted a Communication in 2012 which proposes a strategy to exploit further the potential of the cultural and creative sectors.
 - One of the main issues faced at this stage is that we still have an insufficient understanding of the dynamics that underlie CCIs and of their wider impact on the economy and society.
-

A?

Aalto-yliopisto
Taiteiden ja suunnittelun
korkeakoulu

Kiitos!